

SLXi

— Europas erste Kältemaschine für Trailer,
welche die NRMM-Stufe V erfüllt —

EINFACH- UND MEHRFACHTEMPERATUR
TRANSPORTKÄTELÖSUNGEN FÜR TRAILER

SLXi, die Maschine der Wahl

Die SLXi, die neuen Trailer-Kältemaschinen von Thermo King, setzen beispiellose Maßstäbe hinsichtlich Zuverlässigkeit, Effizienz und Leistung. Kontrolle, Konnektivität, Nachhaltigkeit und Auswahl: Diese Maschine bietet alles.

Beginnen Sie ein neues Kapitel und finden Sie heraus, warum SLXi die beste Wahl für Ihr Unternehmen ist.



You win. Always.

INHALT

Auswählen, anschließen, warten, kontrollieren.	4
Hohes Leistungsvermögen der SLXi.	6
Intelligenz und 24/7 Konnektivität als Standard	6
Kraftstoffeinsparungen dank präziser Temperaturregelung	8
Qualität, auf die Sie sich verlassen können	8
Senkung der Gesamtbetriebskosten	9
Ein Beitrag zum Umweltschutz	10
SR-3-Regler – Sie haben die Kontrolle	12
Geräuscharmer Betrieb für städtische Lieferfahrten	14
Vollständig GDP-konformer Transport von pharmazeutischen Produkten	15
Optimieren Sie Ihre Maschine auf Ihre Anforderungen: Optionen und Zubehör	16
Technische Daten	18
Mehrfachtemperaturkonfigurationen	20
Händlernetzwerk – Höchste Kompetenz, wann und wo Sie sie brauchen	22

Auswählen, anschließen, warten, kontrollieren. Hohes Leistungsvermögen der SLXi.

Die SLXi Produktreihe ist das Ergebnis vieler tausend Stunden Forschung. Wir haben uns bei der Entwicklung jedoch nicht auf das Labor beschränkt. Wir haben bewusst den Kontakt zu hunderten von Nutzern und Transportunternehmen gesucht und Daten aus mehr als tausend Geräten im täglichen Einsatz ausgewertet. Mithilfe dieses erworbenen Wissens konnten wir die bewährte SLX-Plattform weiterentwickeln, um Ihren Anforderungen noch besser gerecht zu werden, Ihre Erwartungen zu übertreffen und Ihnen noch bessere Lösungen für Ihren täglichen Nutzen zu schaffen.

Kraftstoffkosten machen typischerweise mehr als die Hälfte Ihrer Gesamtkosten aus. Stellen Sie sich vor, wie sich eine Reduzierung von 10 bis 20 % auf Ihr Geschäftsergebnis auswirken könnte.

SLXi sorgt für eine erhebliche Senkung Ihrer Kraftstoffkosten.

Ihre Anforderungen und Ihr Feedback zählen bei uns: Sie benötigen eine Auswahl an Betriebsprofilen für die Optimierung der verschiedenen Ladungen, Leistung und/oder Wirtschaftlichkeit?

Nun können Sie für Ihren Betrieb das ideale Profil wählen.

Sie haben sich Benutzerfreundlichkeit und eine Vermeidung von Bedienfehlern gewünscht. Unser neuester SR-3-Regler ist mit einer Auswahl voreingestellter Betriebsprofile ausgestattet, die nicht nur gegen Bedienfehler gesichert sind, sondern zudem Ihren betrieblichen Anforderungen umfassend gerecht werden.

Technologie, die Ihnen das ermöglicht, was Sie benötigen: Kontrolle.



Für ein effektives Flottenmanagement benötigen Sie eine vollständige Sichtbarkeit des Maschinen- und Ladungszustands, an Ihrem Standort und auf der Straße. Wir haben beschlossen, die SLXi als erste Maschine „telematikfähig“ zu machen, indem wir unser erstes TK BlueBox-Kommunikationsgerät an jeder Maschine installiert haben.

Sie können sich jederzeit, überall verbinden.

SLXi GreenTech-Motoren entsprechen den Emissionsgrenzwerten, die in der neuesten Änderung der EU-Richtlinie für nicht am Straßenverkehr teilnehmende bewegliche Arbeitsmaschinen (Stufe V), gültig ab 01/2019, festgelegt wurden – bzw. liegen sogar deutlich darunter. Ihr Unternehmen engagiert sich für hohe Umweltverträglichkeit und eine unermüdliche Reduzierung seiner Kohlendioxidbilanz. Die SLXi Produktreihe verringert den Beitrag zum Treibhauseffekt um 45 % und den CO₂-Ausstoß um 15 %.

Ihre Kunden werden bemerken, dass Ihnen unser Planet nicht egal ist.

Sie bestehen auf den höchsten Standards hinsichtlich Qualität, Zuverlässigkeit und Support – für ein beruhigendes Gefühl. Wir haben unser Design überarbeitet, um die Belastung zentraler Komponenten zu reduzieren, die Maschinenlebensdauer zu erhöhen und Wartungskosten zu verringern.

Sie können sich darauf verlassen, dass unsere Maschinen den höchsten Standards gerecht werden.

Die SLXi Produktreihe besteht aus Einfach- und Mehrfachtemperaturmaschinen – individuell angepasst mit leistungssteigernden Optionen – und bietet Ihnen genau die Leistungsmerkmale, die Sie für Ihr Unternehmen benötigen.



WHISPER™

Optional für alle Standardmodelle

WHISPER™ PRO

Verfügbar für SLXi-300- und SLXi Spectrum-Modelle

ENTDECKEN SIE DIE REIHE AUF EUROPE.THERMOKING.COM/SLXI

Intelligenz und 24/7 Konnektivität als Standard

Uneingeschränkte Anbindung dank des neuen TK Blue Box-Kommunikationsgeräts und Bluetooth®

JEDE SLXi ist standardmäßig mit dem TK BlueBox-Kommunikationsgerät und Bluetooth® ausgestattet und somit die branchenweit erste, vollständig telematikfähige Maschine. Die TK BlueBox wurde von Thermo King für die Transportbranche entwickelt und basiert auf über einem Jahrzehnt bewährte Konstruktionen und Praxiserfahrung. Uneingeschränkte Anbindung bedeutet einen unterbrechungsfreien Austausch kritischer Daten, die für eine proaktive Verwaltung einer komplexen modernen Fahrzeugflotte erforderlich sind.

JEDE SLXi ist Bluetooth®-fähig, um kostenlos mit Ihrem Smartphone oder Tablet zu kommunizieren.

Die Installation auf iOS- oder Android-Geräten ist einfach. Mobilfunkdienst ist mit Vertrag verfügbar. Dank Echtzeitinformationen können Sie Folgendes anzeigen und überwachen:

- Sollwert, Rückluft und Abluft
- Türstatus
- Kraftstoffstand
- Alarmstatus
- Betriebsart
- Händlerstandorte und Kontaktinformationen.

JEDE SLXi verfügt über 2-Wege-Kommunikation. Nun können Sie sich mit Ihrer Maschine verbinden und sie von überall aus verwalten.

Durch eine Fernsteuerung der Maschine können Sie

- Das Gerät starten oder stoppen
- Den Temperatursollwert ändern
- Abtaubetrieb einleiten
- Eine Prüfung vor Fahrtbeginn durchführen
- Alarmlöschung
- Den Betriebsmodus ändern (Dauerbetrieb/Cycle-Sentry).



„Oft handelt es sich um Ladungen mit hohem Wert. Ich benötige also Alarmmeldungen bei einem nicht genehmigten Zugriff oder technischen Problemen. Und jede Minute zählt! Dass ich die Maschine direkt vom Fahrersitz aus verwalten kann, ist also ein echter Vorteil.“

WARNUNG: MOBILGERÄTE DÜRFEN NIE WÄHREND DES FAHRENS VERWENDET WERDEN.

Mein Büro ist mein Fahrerhaus.
Verbinde mich und ich bin auf der Gewinnerseite.

NEU!

VERBINDEN SIE SICH JEDERZEIT, ÜBERALL.



TK REEFER APP

- Kostenlos
- Einfache Installation auf Smartphone oder Tablet
- Für iOS und Android verfügbar
- Bluetooth®-fähig
- 2-Wege-Kommunikation

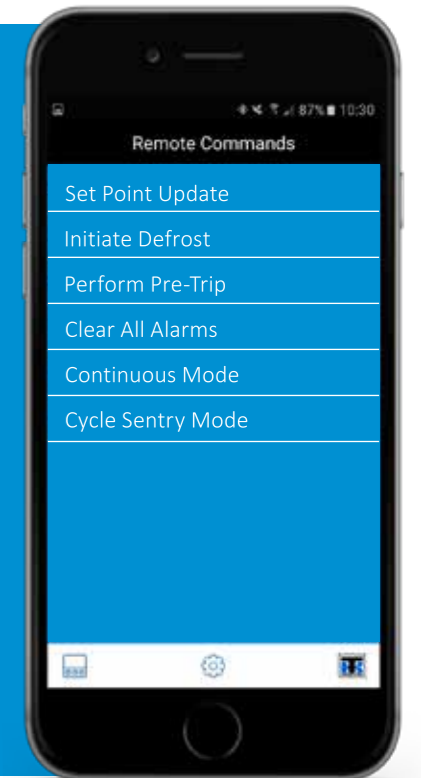

TK BLUEBOX KOMMUNIKATIONSGERÄT
Standard bei jeder SLXi, Echtzeit-Informationen, 2-Wege-Kommunikation



NEUES TRACKING™-PORTAL
Fortschrittliches Online-Flotten- und Temperaturmanagement, 2-Wege-Kommunikation

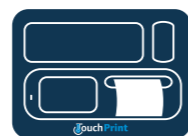

TOUCHPRINT
Erfassung und Ausdruck von Temperaturdaten für vollständige Nachverfolgbarkeit



SR-3-REGLER
Ferndiagnose für einen kompletten Ladungsschutz, 2-Wege-Kommunikation



I-BOX
Ermöglicht Datenaustausch mit Telematik von Drittanbietern



KONNEKTIVITÄTSOPTIONEN
über API, Erweiterungsmodul*, CanBus*

Kraftstoffeinsparungen dank präziser Temperaturregelung

Nach der Analyse der Daten von mehr als eintausend Sattelauffiegern in der Praxis auf mehreren Kontinenten ist deutlich geworden, dass viele Kältemaschinen nicht auf Leistung und Wirtschaftlichkeit optimiert sind. Nach der sorgfältigen Auswertung hunderter Anwendungsfälle konnten wir Betriebsprofile erstellen, die ideal für den temperaturgeregelten Transport der verschiedenen Ladungen geeignet sind.

Die SLXi Produktreihe bietet Ihnen eine Auswahl an Profilen – von der Temperaturregelung mit einer Genauigkeit von einer Stelle hinter dem Komma für hochempfindliche Ladungen bis hin zur wirtschaftlichen Regelung mit geringerem Kraftstoffverbrauch für weniger empfindliche Ladungen. Unsere Händler unterstützen Sie dank gezielter Schulung dabei, die Betriebsparameter exakt an Ihre individuellen Anforderungen auszurichten. Auf diese Weise stellen Sie sicher, dass Ihre Ladung sich in perfektem Zustand befindet und Ihr Geschäftsergebnis so wie weit wie möglich optimiert wird.

Um eine **höhere Wirtschaftlichkeit** zu erreichen, wird eine 27 % größere Kondensatorfläche eingesetzt. Dadurch lassen sich die Motordrehzahl und damit auch der Kraftstoffverbrauch reduzieren und die Kapazität und der Luftstrom erhöhen.

Für die **Präzisionstemperaturregelung (Precision Temperature Control, PTC)** nutzen wir die modernsten elektronischen Drosselventile* in der Hauptmaschine in Verbindung mit einem hochfrequent öffnenden Magnetventil im Verdampfer. Dies ermöglicht ein schnelles Abkühlen zur Wiederherstellung der Temperatur und eine gleichmäßige Temperaturregelung. Dadurch werden thermische Belastungen vermieden und die Lagerzeit von Frischwaren auf diese Weise erhöht.

Dank der Leistungsfähigkeit und Intelligenz des neuesten SR-3-Reglers mit anpassbaren OptiSet™ Plus-Betriebsparametern erreichen wir die beste Einstellung für Ihre individuellen Anforderungen und können das Risiko von Bedienfehlern nahezu ausschließen.

* SLXi-300, SLXi-400 UND SLXi SPECTRUM

Qualität, auf die Sie sich verlassen können

Jedes Mal, wenn Sie temperaturempfindliche Waren für Ihre Kunden transportieren, steht immer auch der Ruf Ihres Unternehmens mit auf dem Spiel. Deshalb müssen Sie sich auf die eingesetzte Maschine und die dazugehörige Unterstützung zu 100 % verlassen können. Thermo King betrachtet seit jeher erstklassige Qualität, Zuverlässigkeit und Service als die wichtigsten Zutaten für seinen Erfolg. Mit der SLXi Produktreihe hat unsere Leidenschaft für kontinuierliche Verbesserungen zu einem Gerät geführt, auf das Sie sich Tag und Nacht selbst unter den härtesten Bedingungen verlassen können. Dieses Versprechen können wir Ihnen auf der Basis unserer weltweiten Feldtests und gründlichen Labortests geben. Als SLXi-Eigentümer können Sie sich einfach entspannt zurücklehnen.

- 27 % größerer Kondensator erlaubt niedrigere Motordrehzahlen und verringert die Komponentenbelastung.
- Außergewöhnliche Komponentenlebensdauer erhöht Betriebszeit und senkt Wartungskosten.
- Beschichteter Rahmen bietet lebenslangen Korrosionsschutz.
- Weltweit führendes Händlernetzwerk – ein fachkundiger Ansprechpartner ist überall und jederzeit in Ihrer Nähe.

Senkung der Gesamtbetriebskosten

Eine Transportkältemaschine muss wie jedes Investitionsgut eine Investitionsrendite erwirtschaften, die sich über die Berechnung der Gesamtkosten (TCO – Total Cost of Ownership) quantifizieren lässt.

- Kraftstoffkosten tragen im Verlauf der ersten sieben Jahre zu mehr als 50 % der Gesamtbetriebskosten bei. Die SLXi wurde weiter verbessert und bietet im Vergleich zu ihrem bereits eindrucksvollen Vorgänger erhebliche Einsparungen von durchschnittlich 10–20 %*.
- Die Wartungskosten lassen sich durch den Abschluss eines Wartungsvertrags, wie z. B. denen unter dem ThermoKare-Banner, senken und kalkulierbar machen.
- Der Anschaffungspreis ist der offensichtlichste Teil der TCO, aber nicht der größte. Ein günstiger Kauf zahlt sich in den seltensten Fällen aus. Der bezahlte Preis umfasst viel mehr als das vor Ihnen stehende Gerät selbst. Dazu gehören Kundendienstunterstützung, Qualität, Zuverlässigkeit, Innovation, Zuverlässigkeit und vieles mehr.
- Die Betriebskosten können durch die sorgfältige Auswahl des richtigen Betriebsprofils für die jeweilige Ladung gesenkt werden. Thermo King-Händler verfügen über erhebliches Know-how in diesem Bereich.
- Produktivitätsgewinne können realisiert werden, indem Sie Flottenmanagementtools mit TK BlueBox-Telematik einsetzen – jetzt Serie bei allen SLXi Maschinen.
- Der Wiederverkaufswert von Thermo King-Maschinen ist unerreicht. Sie können davon ausgehen, dass sich Ihre gebrauchten SLXi-Sattelaufzieger schneller und zu höheren Preisen verkaufen als Maschinen des Wettbewerbs.

* JE NACH BETRIEBSPROFILIEN

IHRE Gesamtbetriebskosten SINKEN



Kraftstoffkosten



Wartungskosten



Betriebskosten



Mehrwert



Wiederverkaufswert



Produktivität



Ein Beitrag zum Umweltschutz

Für jeden erfolgreichen Transport- und Logistikbetrieb gehört die Nachhaltigkeit zu den zentralen Werten. Eine Reduzierung der Umweltbelastung kann viele Formen annehmen:

- Reduzierung der Emissionen (Abgas, CO₂, Lärm)
- Reduzierung des Verbrauchs (Energie, fossile Brennstoffe) und
- Reduzierung des Abfalls (Deponien, Wasserverbrauch, betriebliche Ineffizienzen).

Hinsichtlich Nachhaltigkeit nimmt Thermo King seit jeher eine Führungsrolle ein. Um unsere Branche zur Veränderung zu inspirieren und den wachsenden Anforderungen unserer Kunden nach einem geringeren Ausstoß von Treibhausgasen gerecht zu werden, hat sich Trane Technologies ein 10-Jahres-Ziel gesetzt, die Emissionen im Zusammenhang mit der Nutzung unserer Produkte um 1 Gigatonne zu reduzieren.

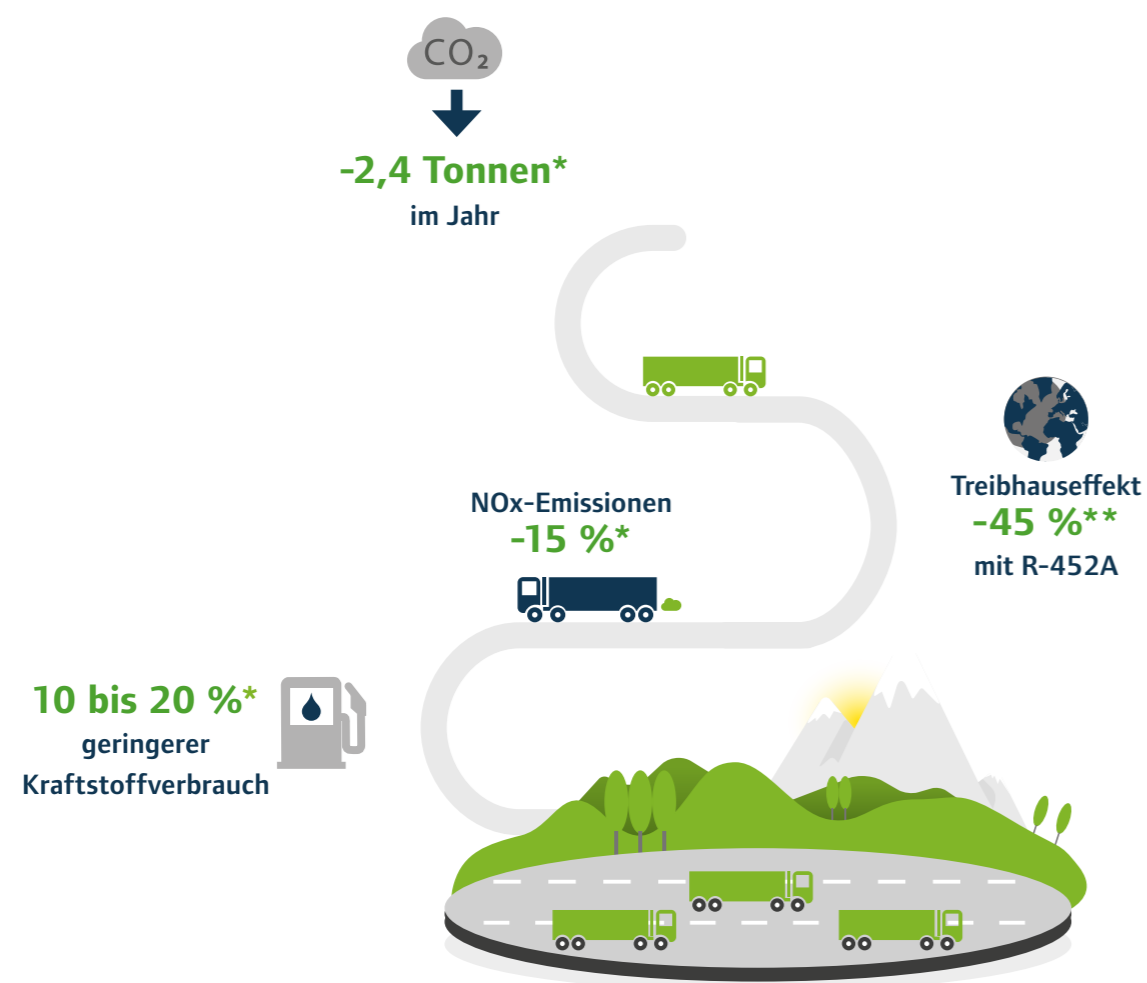

* Durchschnittswert, im Vergleich zum Vorgänger und basierend auf dem Einsatz von fossilen Standardkraftstoffen (entsprechend der Norm EN590). Die CO₂-Auswirkungen lassen sich durch den Einsatz von Biokraftstoff des Typs HVO-XTL (entsprechend der Norm EN15940) zusätzlich verringern.

** Im Vergleich zum Kältemittel R-404A.

- ✓ Als umweltfreundlichste Diesel-Trailer-Maschine auf dem Markt verfügt die SLXi über Leistungsmerkmale, mit denen Sie die Umweltbelastungen Ihres Betriebs erheblich reduzieren und dabei gleichzeitig Ihre Rentabilität steigern können.
- ✓ Die Mikrokanaltechnologie des Wärmetauschers sorgt für eine geringere Kältemittelbefüllung und ein minimales Leckagerisiko.
- ✓ Ein Industriemotor mit Direkteinspritzung und einem Betrieb mit reduzierter Nenndrehzahl stellt saubere, zuverlässige Leistung zur Verfügung.
- ✓ Die SLXi Produktreihe wird im weltbekannten Thermo King-Werk Irland gemäß einem ISO 14000- und ISO 18001-zertifizierten Herstellungsprozess unter vollständiger Vermeidung von Deponiemüll gefertigt.
- ✓ Alle SLXi Trailer-Transportkältemaschinen sind mit GreenTech-Motoren von Thermo King ausgestattet, einem Industriemotor mit serienmäßiger Direkteinspritzung und einer reduzierten Nenndrehzahl. Diese Motoren reduzieren Emissionen sowie die Umwelt- und Lärmbelastung und übertreffen die strengsten EU-Normen. GreenTech-Motoren zählen zu den emissionsärmsten Motoren, die derzeit auf dem Markt für Transportkältemaschinen erhältlich sind. Sie erfüllen vollständig die Abgaskriterien, die in der letzten Änderung der ab Januar 2019 geltenden EU-Vorschriften (NRMM Stufe V) festgelegt wurden.

HVO-BIOKRAFTSTOFF

Alle Motoren der SLXi-Serie sind auch für HVO-Biokraftstoff (Hydrotreated Vegetable Oil) zugelassen, ein mit Wasserstoff behandeltes Pflanzenöl der zweiten Generation. HVO ist ein hochwertiger erneuerbarer Biokraftstoff für Dieselmotoren. Er reduziert die Treibhausgasemissionen (bis zu 90 %) und reduziert die Partikel- und Kohlenwasserstoffemissionen. Das ermöglicht einen deutlich umweltverträglicheren Betrieb und eine geringere Auswirkung auf die Luftqualität in Innenstädten. Dabei werden keine Kompromisse bei der Leistung der Maschine eingegangen und auch der Wartungsplan muss nicht angepasst werden.

90 %

HVO reduziert die Treibhausgasemissionen um **bis zu 90 %**

DER SCHLÜSSEL ZU PERFEKTEM TEMPERATURMANAGEMENT

SR-3-Regler – Gibt Ihnen die Kontrolle

Der optimierte SR-3-Regler umfasst zwar viele neue Funktionen, die eine Individualisierung, Temperaturregelung und Kraftstoffoptimierung ermöglichen, doch das Menüsystem wurde beibehalten, damit der Schulungsaufwand möglichst gering ist. Wie immer ist für neue Fahrer ein interaktives Tutorial verfügbar.

EINFACHE, INTUITIVE ANZEIGE IN 23 SPRACHEN MIT MEHREREN FUNKTIONEN WIE:

- Änderung des Temperatursollwerts
- Alarm- und Menüauswahl
- Überwachung der Systemleistung
- Einleiten des Fahrtbeginns
- Simultane Anzeige aller Zonen
- Erfassung und Speicherung aller Betriebsparameter
- Simultane Überwachung der Zonen von Mehrfach-Temperatur-Anwendungen
- Prüfung des Kraftstoffstands*
- Herunterladen von CargoWatch™-Daten und Hochladen von Software-Updates über USB-Port.

LADUNGSSCHUTZ DURCH UMFASSENDE FUNKTIONEN, Z. B.:

- Tastensperre
- Modussperrfunktion
- Phasenkorrektur
- Automatische Umschaltung zwischen Diesel-/Netzbetrieb
- Sollwertwarnung
- Wintrac™-Software zur Datenspeicherung und -analyse
- Überfrierschutz
- Hochentwickelte Systemüberwachung und Alarmbenachrichtigungen
- Präzisionstemperaturregelung (Precision Temperature Control – PTC) bei Mehrfachtemperaturmaschinen
- Komplette Reihe von Tools zur Datenerfassung, -verwaltung und -analyse.

DIE ALARME BEINHALTEN

Leistungsstarker Datenlogger für vollständige Compliance mit EU-Vorschriften. Seit Januar 2006 ist die Datenaufzeichnung per EU-Verordnung für den Transport tiefgefrorener Lebensmittel vorgeschrieben (Verordnung 37/2005). Die SLXi Produktreihe ist standardmäßig mit einem integrierten Datenlogger ausgestattet. Um die Einhaltung aller Auflagen für Sie zu gewährleisten, wurde CargoWatch™ als vollständig zugelassenes unabhängiges Aufzeichnungsgerät mit folgenden Optionen entwickelt:

- Sechs Temperaturfühler
- Vier Türschalter
- Feuchtigkeitsfühler
- Daten-Mittelwertbildung
- Programmierbare Alarmer bei Grenzwertüberschreitung.

WINTRAC™

Benutzerfreundliches, Windows®-basiertes Berichtssystem für einfache, schnelle Prozesse für Datendownload, Datensuche und die Generierung benutzerdefinierter Berichte im Grafik- oder Tabellenformat.

OPTISET™ PLUS**

Voreingestellte Betriebsparameter können von einem Thermo King-Händler geladen werden. Die Parameter dienen der Abstimmung der Maschinenleistung mit den einzigartigen Anforderungen einer jeden Ladung. Dadurch werden ein wirtschaftlicher Betrieb und Ladungsschutz erzielt und das Risiko von Bedienfehlern verringert sich erheblich.

SERVICEWATCH™

In den SR-3-Regler ist standardmäßig ein Servicelogger integriert.

- Schnellere und genauere Fehlerdiagnose
- Kürzere Ausfallzeiten und weniger Arbeitsstunden für Wartung
- Protokollierung der Betriebsmodi und Leistungskennzahlen.



STARK ERWEITERTE KOMMUNIKATIONSFUNKTIONEN

Der SR-3-Regler ist auf schnelle, flexible Kommunikationsaufgaben ausgelegt, einschließlich Hochladen von Temperaturprofilen oder Softwareupdates und Herunterladen von Temperatur- und Diagnosedaten. Folgende Funktionen werden bei Datenübertragung und -management unterstützt:

- Kabelverbindung: bei Verwendung eines Laptops mit Wintrac™-Software
- USB-Schnittstelle: standardmäßig über USB-Anschluss, daher keine Laptops und Kabelverbindungen erforderlich
- GPRS-Verbindung: über TracKing™-Tool für Online-Flotten- und Temperaturmanagement
- Drahtlose Kommunikation: Da Endkunden nach immer besserer Nachverfolgbarkeit der Temperatur verlangen, benötigen Transportunternehmen eine einfache, effektive Methode für den Zugriff auf kritische Daten. Der SR-3 erleichtert das Fuhrparkmanagement und unterstützt drahtlose Kommunikationstechnologien der Zukunft.

*WENN KRAFTSTOFFSTANDSENSOR ANGEPASST IST
** NUR BEI EINFACHTEMPERATURMASCHINEN

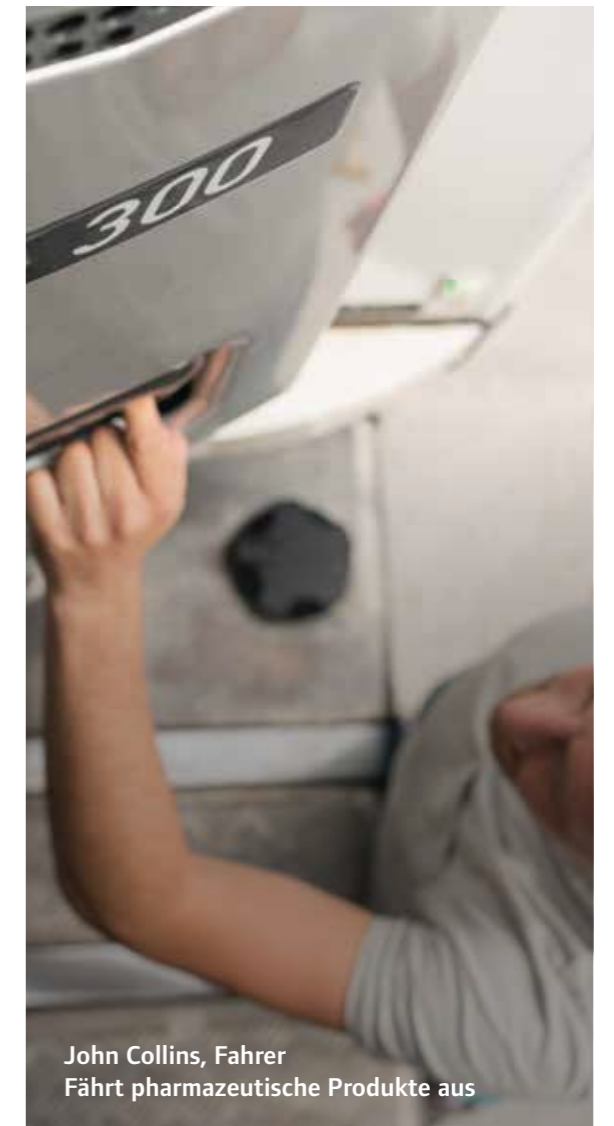

John Collins, Fahrer
Fährt pharmazeutische Produkte aus

„Ich muss Lieferfahrten für Kunden übernehmen – tagein, tagaus, was auch immer ich transportiere. Es muss rechtzeitig und mit der richtigen Temperatur ausgeliefert werden. Keine Ausflüchte. Um dies zu schaffen, benötige ich einen benutzerfreundlichen Regler. Und wenn etwas schief läuft, muss ich wissen, was ich zu tun habe. Die Kontrolle zu haben, erleichtert meine Arbeit jedes Mal deutlich.“

Einfache
Benutzung.
Einfache
Steuerung.

Geräuscharmer Betrieb für städtische Lieferfahrten

Lärm wird zurecht als Umweltbelastung angesehen. Bei Thermo King räumen wir über unsere gesamte Produktpalette hinweg der Schalldämpfung seit Jahrzehnten eine besonders hohe Priorität ein. Käufer von Transport-Kälte-Anlagen müssen sicherstellen, dass das Geräuschemissionsprofil ihrem Einsatzzweck gerecht wird, z. B. bei Lieferfahrten in Innenstädten, bei denen extrem strenge Höchstwerte bezüglich der Geräuschentwicklung einzuhalten sind.

Für die SLXi Produktreihe bieten wir drei Ebenen der Lärmbehandlung an:

- **Die SLXi Standardmaschine**, die dank geräuschreduzierter Komponenten, niedriger Motordrehzahlen und umfassender Geräuscheindämmungsmaßnahmen die bereits hier beste Maschine dieser Klasse für einen leisen Betrieb ist.
- Ein optionales Upgrade mit **dem Whisper™ Geräuschdämpfungs-Kit**, das für die meisten Modelle verfügbar ist und eine Reduzierung des Geräuschpegels bietet.

- PIEK-zertifizierte **High-End-Version Whisper™ Pro**, die für die Baureihe SLXi-300 Einfachtemperatur- und SLXi Spectrum (Mehrfachtemperatur-)Modelle verfügbar ist, und die folgenden Merkmale bietet:
 - Einhaltung der strengsten Lärmschutzstandards.
 - Kein manueller Benutzereingriff zur Aktivierung oder Deaktivierung des PIEK-Betriebs.
 - Keine zusätzlichen Installations- oder Wartungskosten als einteilige Maschine für die Stirnwandmontage.
 - Zuverlässiger Regler zur Überwachung von Zeit und GPS-Position, der die Maschine in den PIEK-Betrieb umschaltet.

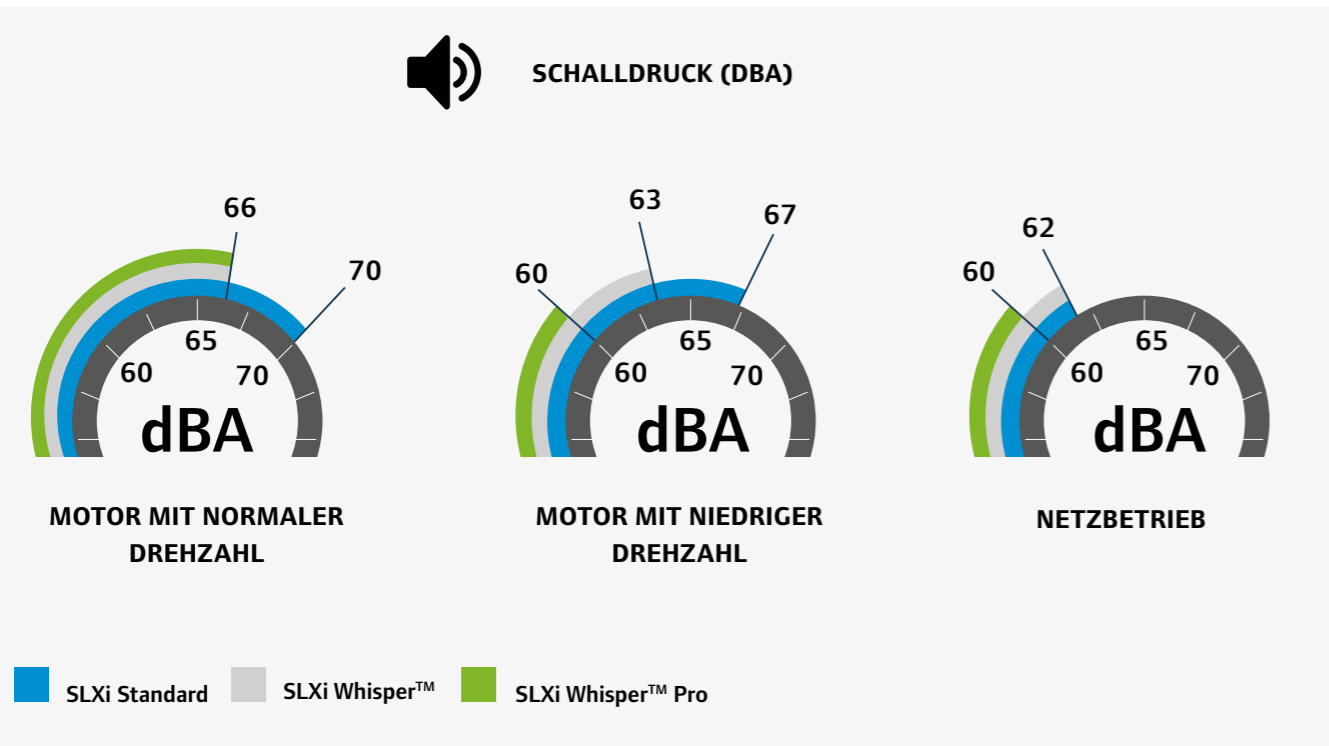

Vollständig GDP-konformer Transport von pharmazeutischen Produkten

Die Temperatur der meisten medizinischen und biologischen Produkte ist in jeder Phase der Fertigung und Fein-Verteilung streng geregelt. Sollte dies nicht der Fall sein, riskieren Sie damit nicht nur den Verlust einer extrem wertvollen Ladung, sondern gefährden zudem die öffentliche Gesundheit und die Sicherheit von Patienten. Wegen der speziellen Anforderungen in diesem Bereich hat Thermo King PharmaSolutions ins Leben gerufen, eine Plattform aus Anwendungen und Dienstleistungen, die auf die speziellen Anforderungen der Branche zugeschnitten ist.

Thermo King hat innerhalb von TK PharmaSolutions ein GDP-Protokoll (Good Distribution Practice) mit einer Überwachung und Prüfung durch unabhängige Spezialisten aus der Pharmabranche entwickelt. Dieses befolgt EU-Richtlinien und deckt Konstruktions-, Installations-, Betriebs- und Leistungsqualifikationen ab.

Die SLXi-Produktreihe wird jetzt Teil unserer Reihe an GDP-qualifizierten Maschinen für den temperaturgeregelten Transport empfindlicher pharmazeutischer Produkte. Unser Echtzeit- und

Remote-Überwachungssystem TracKing™ ermöglicht es, Temperaturabweichungen zu erkennen und sofortige Maßnahmen zum Schutz der Ladung einzuleiten. TracKing™ ist jetzt GAMP5-validiert.

PharmaAssist-Wartungsverträge von Thermo King unterstützen Kunden dabei, Risiken über die Laufzeit der Geräte hinweg besser zu verwalten. Zu den Leistungen gehören eine jährliche Kalibrierung, präventive Wartung, bevorzugte Pannenhilfe und ein Zugang zum iKare Portal für eine vollständige Dokumentation.

WEITERE INFORMATIONEN ZU TK PHARMASOLUTIONS FINDEN SIE UNTER EUROPE.THERMOKING.COM



Optimieren Sie Ihre Maschine auf Ihre Anforderungen

Thermo King bietet eine Vielzahl von Optionen und Zubehör an, mit denen Sie Ihr SLXi auf die speziellen Anforderungen Ihrer Anwendung zuschneiden können. Egal ob Sie Ihren Kraftstoff besser managen, die Temperatur besser regeln oder Ihre Batterie geladen halten möchten, wir haben eine bewährte und getestete Lösung an der Hand, die Ihren Anforderungen entspricht.



Kraftstoffmanagement

LAGERN

- Kraftstofftank 230 L, Kunststoff
- Kraftstofftank 190 L, Aluminium
- Kraftstofftank 100 L, Aluminium



FILTER

- Kraftstoffansaugpumpe
- Kraftstoffheizung (optional)
- Wasserabscheider



MESSEN

- Kraftstoffsensoren – Ultraschall-basierte, elektrische und mechanische Optionen



ANZEIGE

- Fernüberwachung mit TracKing
- Kraftstoffstandanzeige



Maschinenmanagement

LUFT- UND TEMPERATURMANAGEMENT

- Luftkanal
- Ausblasluftregelung (DAC)
- Präzisions-Temperaturregelung (Precision Temperature Control – PTC)

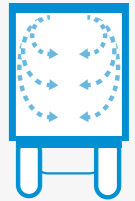

BILDSCHIRM UND ANZEIGE

- TouchPrint-Datenlogger
- Kombianzeige
- Hintere Fernbedienung
- Abgesetzter HMI

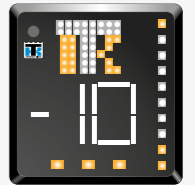

SCHÜTZEN

- TK PharmaSolutions
- Türschalter
- Rückverdampfer-Schutzvorrichtungen
- Maschinenschutzvorrichtungen

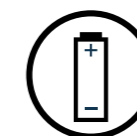

Batteriemanagement

LEISTUNG

EnergyOne-Batterie



FÜLLUNG

Solarbatterieladegerät
Batterieladegerät für Hebebühnen



ERHALTEN

Niederspannungstrennschalter (LVD)



Technische Daten

	SLXi-200	SLXi-300	SLXi-300 Whisper Pro *	SLXi-400	SLXi Spectrum	SLXi Spectrum Whisper Pro *
--	----------	----------	------------------------------	----------	------------------	--------------------------------------

KÄLTELEISTUNG: NUTZKÄLTELEISTUNG DES SYSTEMS BEI 30 °C UMGEBUNGSTEMP. UNTER A.T.P.-BEDINGUNGEN

RÜCKLUFTTEMPERATUR ZUM VERDAMPFER	°C	0 °C	-20 °C	0 °C	-20 °C	0 °C	-20 °C	0 °C	-20 °C	0 °C	-20 °C	0 °C	-20 °C
LEISTUNG IM DIESELBETRIEB	W	13.500	7.500	15.000	7.900	16.500	9.400	18.700	10.000	19.100	9.000	18.400	9.000
LEISTUNG IM NETZBETRIEB	W	10.500	5.900	11.900	6.200	10.100	5.800	13.200	7.100	11.200	6.100	10.500	6.100
KAPAZITÄT BEI MOTORLEISTUNG/PIEK-MODUS	W	-	-	-	-	10.800	6.500	-	-	-	-	12.400	5.800

HEIZLEISTUNG: LADERAUMTEMPERATUR +2 °C

LEISTUNG IM DIESELBETRIEB (AUSSENLUFTTEMPERATUR: -20 °C)	W	8.000	12.000	12.000	13.300	12.000	12.000
---	---	-------	--------	--------	--------	--------	--------

LUFTSTROM: SCHNELLAUF-DIESELBETRIEB

LUFTSTROMVOLUMEN BEI 0 PA STATISCHEM DRUCK	m³/h	5.000	5.000	5.000	5.500	5.000	5.000
LUFTVOLUMENSTROM IN VOLLBELADENEM TRAILER	m³/h	4.680	4.680	4.680	5.100	4.680	4.680
LÄNGE DES LADERAUMS	m	15	15	15	16	15	15
AUSBLASLUFTGESCHWINDIGKEIT (LUFTDURCHSATZ)	m/s	14	14	14	16	15	15

GEWICHT: EINSCHLIESSLICH BATTERIE

MODELL 30: KÜHLEN UND HEIZEN IM MOTORBETRIEB	kg	737	737	822	737	759	844
MODELL 50: KÜHLEN UND HEIZEN IM MOTOR- UND NETZBETRIEB	kg	793	793	878	792	814	900

MOTOR: EMISSIONSARM, 4 ZYLINDER, WASSERGEKÜHLT

MODELL		TK 486V	TK 486V	TK 486V	TK 486V	TK 486V	TK 486V
NENNLEISTUNG	kW	17,9	17,9	17,9	17,9	17,9	17,9
WARTUNGSINTERVALL	h	3.000	3.000	3.000	3.000	3.000	3.000

KOMPRESSOR: LEICHTES GEHÄUSE AUS ALUMINIUMLEGIERUNG, 4 ZYLINDER, MIT BYPASS-ÖLFILTER

MODELL		X430 C5	X430 C5	X430 C5	X430 C5	X430 C5	X430 C5
VERDRÄNGUNG	cm³	492	492	492	492	492	492

ELEKTROMOTOR FÜR NETZBETRIEB

SPANNUNG/PHASE/ZYKLEN	V/Ph/Hz	400/3/50	400/3/50	400/3/50	400/3/50	400/3/50	400/3/50
NENNLEISTUNG	kW	9,3	9,3	9,3	9,3	9,3	9,3

KÄLTEMITTEL: R-452A, KEIN OZONABBAUPOTENZIAL (ODP), INTERNATIONAL ZUGELASSEN

FÜLLUNG	kg	5	5	5	5,5	9,5 **	9,5 **
---------	----	---	---	---	-----	--------	--------

ABKÜHLUNG

+20 °C BIS -20 °C	(min)	160	150	130	120	/	/
-------------------	-------	-----	-----	-----	-----	---	---

		S-2		S-3		S-2 + S-2		S-2 + S-3		S-3 + S-3		S-4.2	
RÜCKLUFT ZUM VERDAMPFER		0 °C	-20 °C	0 °C	-20 °C	0 °C	-20 °C	0 °C	-20 °C	0 °C	-20 °C	0 °C	-20 °C
KAPAZITÄT (BIS ZU)	W	6.700	4.000	8.500	5.000	10.700	6.050	12.400	7.100	13.300	7.100	9.900	5.500
LUFTSTROM													
LUFTSTROMVOLUMEN BEI 0 PA STATISCHEM DRUCK	M³/H	1.400		2.050		2.700		2.800		3.900		2.320	
AUSBLASLUFTGESCHWINDIGKEIT (LUFTDURCHSATZ)	M/S	9,5		9,5		9,5		9,5		9,5		9,5	
GEWICHT													
	kg	36		51		87		102		102		65	

* PIEK-ZERTIFIZIERTE VERSION MIT VOLLAUTOMATISCHER HOCHGESCHWINDIGKEIT-/NIEDERGESCHWINDIGKEITS-ABSCHALTUNG
 ** DIE KÄLTEMITTELFÜLLMENGE KANN JE NACH MEHRFACHTEMPERATURZONEN-PLAN VARIIEREN
 TECHNISCHE DATEN KÖNNEN OHNE VORHERIGE ANKÜNDIGUNG GEÄNDERT WERDEN.

ABMESSUNGEN (MM)



GARANTIEBEDINGUNGEN

Thermo King garantiert, dass das neue Produkt für den in der Garantieerklärung angegebenen Zeitraum frei von Material- und Herstellungsfehlern ist. Die spezifischen Bedingungen der Garantie von Thermo King sind auf Anfrage erhältlich.

Mehrere Temperaturzonen

2 ZONEN

Temperatur	Zone 1		Zone 2			
	HAUPTGERÄT		RÜCKVERDAMPFER			
(°C)	Luftstrom (m³/h)	Kühlleistung ⁽¹⁾ (W)	Modell	Luftstrom (m³/h)	Maximale Abmessungen ⁽²⁾ (m)	Kühlleistung ⁽¹⁾ (W)
A	0/30 °C	5.000	S2	1.400	a = 3,5	6.700
	-20/30 °C					4.000
B	0/30 °C	5.000	S3	2.050	a = 5,3	8.500
	-20/30 °C					5.000
C1	0/30 °C	5.000	S2+S2	2.700	a = 7,1	10.700
	-20/30 °C					6.050
C2	0/30 °C	5.000	S4.2	2.320	a = 6,0	9.900 ⁽³⁾
	-20/30 °C					5.500 ⁽³⁾
D	0/30 °C	5.000	S2 + S3	2.800	a = 7,2	12.400
	-20/30 °C					7.100
E	0/30 °C	5.000	S3 + S3	3.900	a = 9,5	13.300
	-20/30 °C					7.100
G	0/30 °C	5.000	S2	1.400	a = 0,8 b = 9,5	6.700
	-20/30 °C					4.000
H	0/30 °C	5.000	S2+S2	2.700	a = 0,8	10.700
	-20/30 °C					6.050
I	0/30 °C	5.000	S3	2.050	a = 1,25 b = 9,5	8.500
	-20/30 °C					5.000
J	0/30 °C	5.000	S3 + S3	4.000	a = 1,25	13.300
	-20/30 °C					7.100

⁽¹⁾ INDIVIDUELLE LEISTUNG DER EINZELNEN ZONEN.
⁽²⁾ MAXIMAL EMPFOHLENE ABMESSUNGEN: DIESE RICHTLINIEN BASIEREN AUF ANFORDERUNGEN AN LUFTSTROM UND LUFTGESCHWINDIGKEIT. FÜR JEDE ANWENDUNG MUSS DIE WÄRMEBELASTUNG BERECHNET WERDEN. ALLE BERECHNUNGEN BASIEREN AUF FOLGENDEN ANNAHMEN: K-WERT DER TRAILER-WAND = 0,4 W/M²K, LÄNGE DES TRAILER-INNENRAUMS BIS ZU 13,5 M, HÖHE BIS ZU 2,6 M, BREITE BIS ZU 2,5 M, KEINE WÄRMEBELASTUNG DURCH DIE BEFÖRDERTEN PRODUKTE. INFORMATIONEN ÜBER KONFIGURATIONEN, DIE HIER NICHT BERÜCKSICHTIGT WURDEN, ERHALTEN SIE BEI IHREM BEREICHSVERKAUFSLEITER BZW. KUNDENDIENSTLEITER VON THERMO KING.
⁽³⁾ VORLÄUFIGE DATEN. ATP-ZERTIFIZIERUNG WIRD DURCHGEFÜHRT.

ZONENPLÄNE

2 Zonen – anpassbar

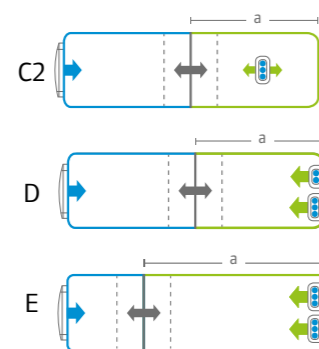
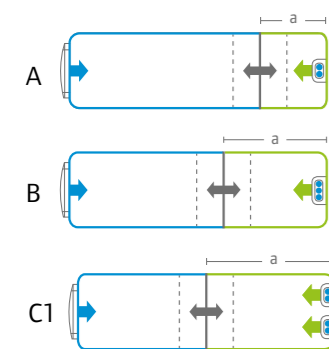

2 Zonen – Längsaufteilung

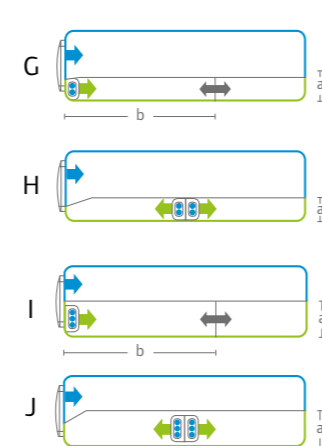

3 ZONEN

Temperatur	Zone 1		Zone 2				Zone 3			
	HAUPTGERÄT		RÜCKVERDAMPFER				RÜCKVERDAMPFER			
(°C)	Luftstrom (m³/h)	Kühlleistung ⁽¹⁾ (W)	Modell	Luftstrom (m³/h)	Maximale Abmessungen ⁽²⁾ (m)	Kühlleistung ⁽¹⁾ (W)	Modell	Luftstrom (m³/h)	Maximale Abmessungen ⁽²⁾ (m)	Kühlleistung ⁽¹⁾ (W)
M	0/30 °C	5.000	S2	1.400	a = 3,5	6.700	S2	1.400	b = 3,5	6.700
	-20/30 °C					4.000				4.000
N	0/30 °C	5.000	S3	2.050	a = 5,3	8.500	S3	2.050	b = 5,3	8.500
	-20/30 °C					5.000				5.000
O	0/30 °C	5.000	S3	2.050	a = 5,3	8.500	S2	1.400	b = 3,5	6.700
	-20/30 °C					5.000				4.000
P1	0/30 °C	5.000	S2+S2	2.700	a = 7,1	10.700	S3	2.050	b = 5,3	8.500
	-20/30 °C					6.050				5.000
P2	0/30 °C	5.000	S4.2	2.320	a = 6,0	9.900 ⁽³⁾	S3	2.050	b = 5,3	8.500
	-20/30 °C					5.500 ⁽³⁾				5.000
P3	0/30 °C	5.000	S4.2	2.320	a = 6,0	9.900 ⁽³⁾	S4.2	2.320	b = 6,0	9.900 ⁽³⁾
	-20/30 °C					4.450				5.500 ⁽³⁾
Q	0/30 °C	5.000	S3 + S3	3.900	a = 9,5	13.300	S3	2.050	b = 5,3	8.500
	-20/30 °C					7.100				5.000
R	0/30 °C	5.000	S2	1.400	a = 9,5	6.700	S2	1.400	b = 9,5	6.700
	-20/30 °C					4.000				4.000
U	0/30 °C	5.000	S2	1.400	a = 9,5	6.700	S3	2.050	b = 8,0	8.500
	-20/30 °C					4.000				5.000

⁽¹⁾ INDIVIDUELLE LEISTUNG DER EINZELNEN ZONEN.
⁽²⁾ MAXIMAL EMPFOHLENE ABMESSUNGEN: DIESE RICHTLINIEN BASIEREN AUF ANFORDERUNGEN AN LUFTSTROM UND LUFTGESCHWINDIGKEIT. FÜR JEDE ANWENDUNG MUSS DIE WÄRMEBELASTUNG BERECHNET WERDEN. ALLE BERECHNUNGEN BASIEREN AUF FOLGENDEN ANNAHMEN: K-WERT DER TRAILER-WAND = 0,4 W/M²K, LÄNGE DES TRAILER-INNENRAUMS BIS ZU 13,5 M, HÖHE BIS ZU 2,6 M, BREITE BIS ZU 2,5 M, KEINE WÄRMEBELASTUNG DURCH DIE BEFÖRDERTEN PRODUKTE. INFORMATIONEN ÜBER KONFIGURATIONEN, DIE HIER NICHT BERÜCKSICHTIGT WURDEN, ERHALTEN SIE BEI IHREM BEREICHSVERKAUFSLEITER BZW. KUNDENDIENSTLEITER VON THERMO KING.
⁽³⁾ VORLÄUFIGE DATEN. ATP-ZERTIFIZIERUNG WIRD DURCHGEFÜHRT.

ZONENPLÄNE

3 Zonen – anpassbar

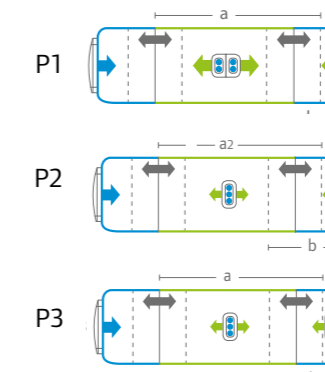
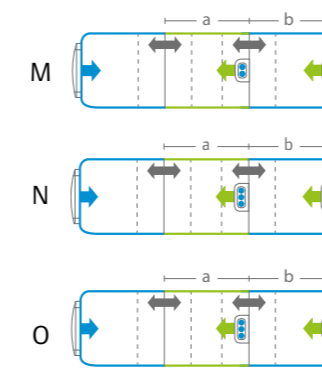

3 Zonen – Längsaufteilung

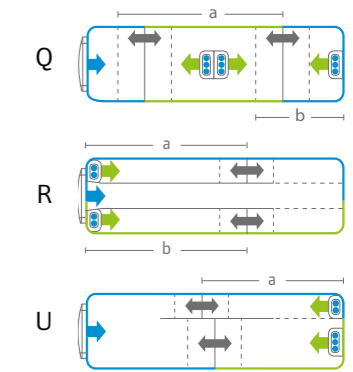



Unser Händlernetz: jederzeit und überall für Sie da

DAS HÄNDLERNETZ VON THERMO KING IST DAS UMFASSENDSTE DER BRANCHE

- Mehr als 500 autorisierte Standorte in 75 Ländern
- 1.400 umfassend geschulte und zertifizierte Techniker mit Certi-Tech-Zertifizierungen in Gold, Silber und Bronze
- 24/7, rund um die Uhr für Sie da



Unsere Online-Händlersuche weist den Weg zum
nächstgelegenen Händler: dealers.thermoking.com

WEITERE HÄNDLERSERVICES

- ✓ Notfall-Service
- ✓ Wartungsverträge
- ✓ Thermo King-Originalersatzteile
- ✓ Optionen und Zubehör
- ✓ Mobiler Kundendienst
- ✓ Kalibrierung und Lecktests
- ✓ ...

Als Eigentümer eines Thermo King-Geräts haben Sie in bewährte und zuverlässige Technologie investiert. Deshalb ist es nur sinnvoll, wenn Sie auch bei der Wartung Ihrer Maschine auf Thermo King-Originalteile zurückgreifen.

Es beruhigt, zu wissen, dass jedes Teil vor dem Einsatz auf Herz und Nieren geprüft wird und dieselben Weltklasse-Standards wie Ihre Thermo King-Maschine erfüllt. Originalteile haben eine höhere Lebensdauer und erbringen Tag für Tag, Jahr für Jahr eine zuverlässige Leistung.

Wenden Sie sich zur Auswahl der besten Lösung für Ihre Anforderungen an Ihren Händler.

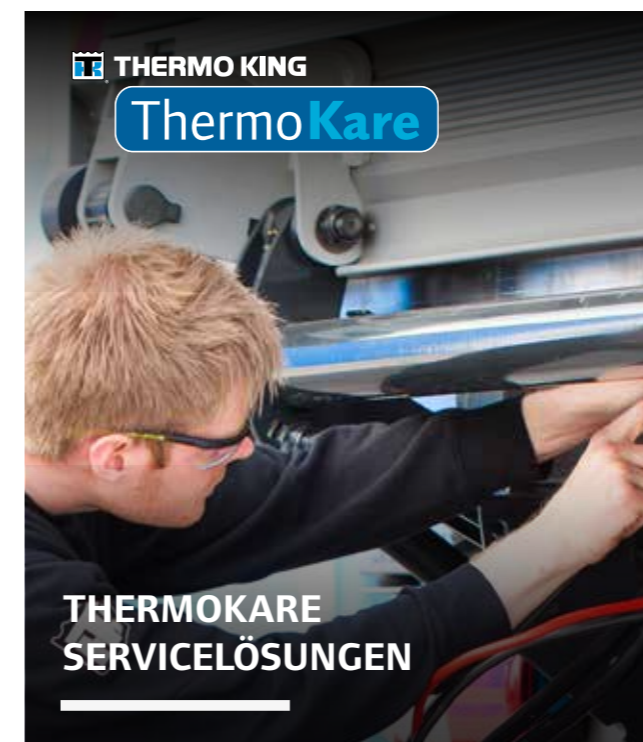

THERMOKARE SERVICELÖSUNGEN

Konnektivität hat in der Transportbranche seit jeher einen hohen Stellenwert. Sie bringt Produkte zu Verbrauchern in aller Welt und macht einen globalen Marktplatz erst möglich. Konnektivität hat heute angesichts der großartigen Technologien, die uns zur Verfügung stehen, sogar eine noch größere Bedeutung. Das Telematikportfolio von Thermo King bietet Lösungen für eine innovative Datenspeicherung, -übertragung und -verwaltung. Dadurch erhalten Sie einen Wettbewerbsvorteil in den Bereichen Lebensmittelsicherheit, Einhaltung regulatorischer Anforderungen, Flottennutzung und Datenkontrolle.

TK BlueBox, TracKing, Wintrac sind nur ein paar Beispiele.
Weitere Informationen unter
europe.thermoking.com/telematics/de/

BESTEHEN SIE STETS AUF ORIGINALERSATZTEILEN VON THERMO KING.



Bei ThermoKare handelt es sich um eine vollständige Auswahl an Wartungsverträgen für eine optimierte Flotteneffizienz, minimale Betriebskosten und einen maximalen Maschinenwiederverkaufswert. Durch die Entscheidung für ein ThermoKare-Programm überlassen Sie die Wartung Ihrer Flotte den Experten und Sie selbst können sich auf Ihr eigentliches Geschäft konzentrieren. Ihr Thermo King-Händler übernimmt die Wartungs- und Ablaufplanung, die Rechnungslegung oder auch die allgemeine Fahrzeugflottenverwaltung.



Über die mehrsprachige Telefon-Hotline Thermo Assistance werden Sie immer dann mit einem autorisierten Thermo King-Kundendiensthändler verbunden, wenn Sie dessen Hilfe benötigen. Die Hotline ist in ganz Europa 24/7/365 verfügbar.

TELEMATIK: INTELLIGENTE DIENSTLEI- STUNGEN UND SMART-DATEN- MANAGEMENT





THERMO KING

Thermo King - von Trane Technologies (NYSE: TT), einem globalen Klima-Innovator - ist ein weltweit führender Anbieter von nachhaltigen Lösungen für die Temperaturkontrolle im Transportwesen. Thermo King bietet seit 1938 Lösungen zur Transporttemperaturregelung für eine Vielzahl von Anwendungen an, darunter für Anhänger, Lkw-Aufbauten, Busse, Flugzeuge, Schiffscontainer und Eisenbahnwaggons.

Weitere Informationen
europe.thermoking.com

Händler in Ihrer Nähe finden
dealers.thermoking.com

TRANE
TECHNOLOGIES